

Безопасность

HSC/HPC

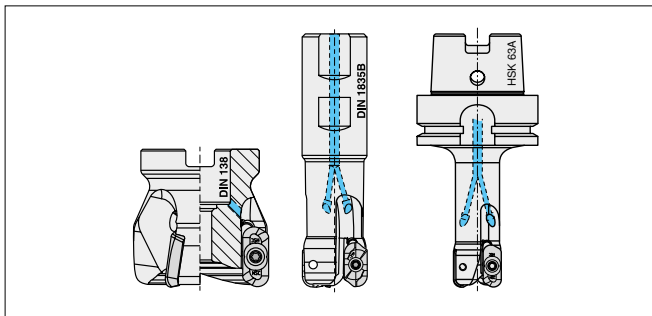

Пригодность инструмента для высокоскоростной обработки HSC

HSC фрезы от CERATIZIT специально разработаны для этого вида обработки и гарантируют максимальную безопасность. Эти фрезы маркированы HSC или HPC.

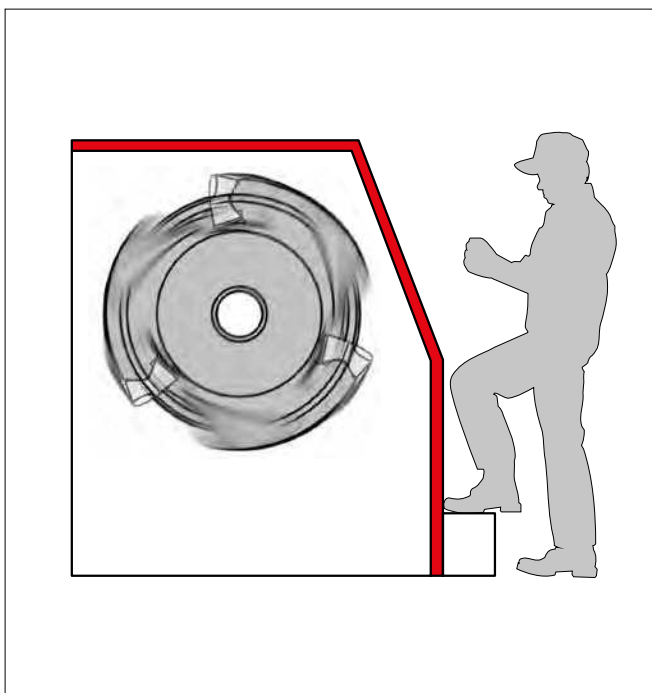

Соблюдение мер безопасности производителя оборудования

Убедитесь, что соблюдены все меры безопасности (напр.: закрыта зона обработки).

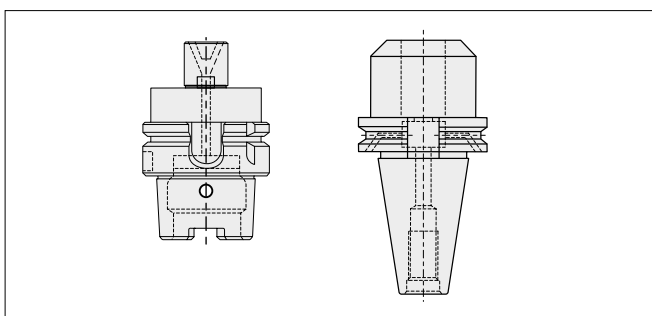

Пригодность адаптеров для высокоскоростной обработки

Для быстровращающихся инструментов необходимо балансировать инструмент и адаптер в сборе (см. инструкцию ISO 1940).