

Установка MaxiMill

Доработка корпуса фрезы

B275

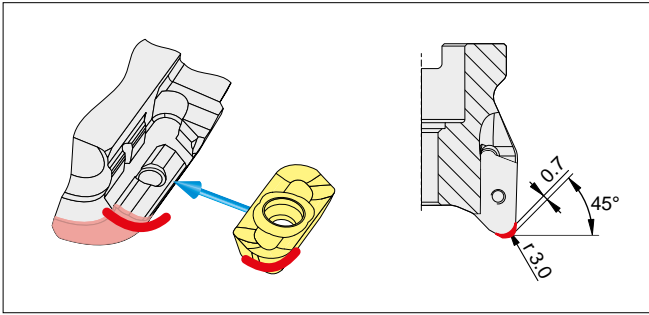

HSC-11

При радиусе $r > 3.2$ мм

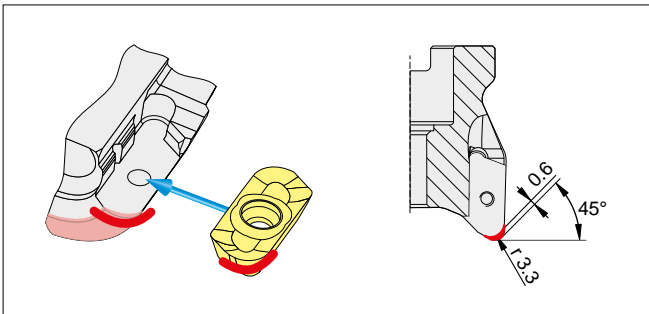

HSC/HPC-19

При радиусе $r > 4.0$ мм

211-11 / 15

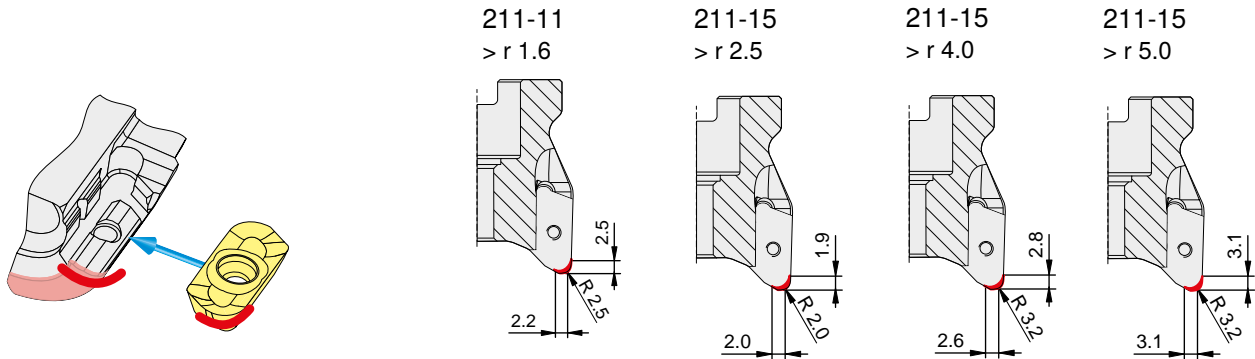

Со второго ряда зубьев пластины должны иметь радиус $\leq 0,8$ мм, дабы избежать повреждения заготовки и инструмента (достаточно перекрытия пластин).