

Стружколомы для негативных пластин

A25





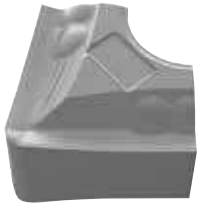

-M30

- Первый выбор для обработки нержавеющей стали
- Хороший отвод стружки
- Малая вероятность образования заусенцев
- Низкие силы резания
- Малая вероятность образования наклепа
- Возможность использования на нежестких станках

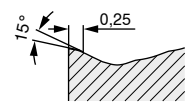
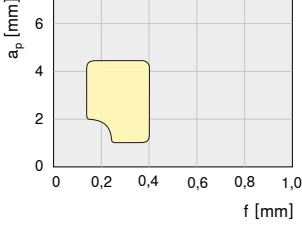

CNMG 120408..

Условия резания		
		
СТPM125	СТPM125	СТPM125
СТPM125	СТPM125	СТPM125
	СТPM125	



-M34

- Первый выбор для спец. сплавов
- Легко режущая геометрия
- Малая вероятность образования наклепа
- Низкие силы резания

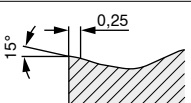
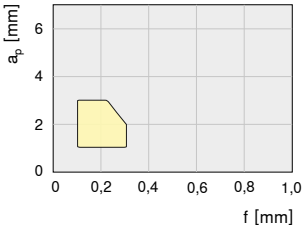

CNMG 120408..

Условия резания		
		
СТP5110 СТP5115	СТP5115	
СТP5110 СТP5115	СТP5110 СТP5115	



-TFQ

- Masterfinish геометрия
- Чистовая, получистовая обработка
- Очень высокие подачи
- Высокое качество обработанной поверхности

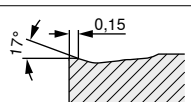
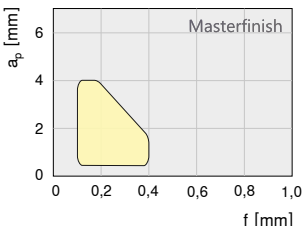

CNMG 120408..

Условия резания		
		
СТCP115 СТEP110	СТCP125	
СТEP110	СТCP125	
СТEP110		



-TMQ

- Masterfinish геометрия
- Получистовая, получерновая обработка
- Очень высокие подачи
- Высокое качество обработанной поверхности

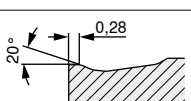
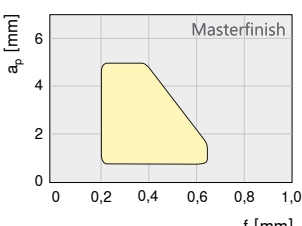

CNMG 120408..

Условия резания		
		
СТCP115	СТCP125	
СТCP115	СТCP125	
СТCP115	СТCP125	