

Стружколомые для негативных пластин

A27







-M70

- Полулистковая, получерновая обработка
- Обработка по корке
- Стабильная режущая кромка
- Прерывистое резание
- Обработка кованых заготовок

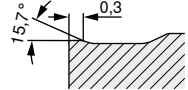
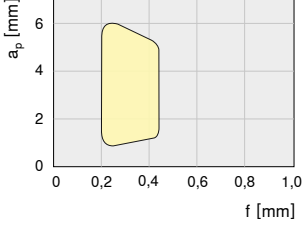

CNMG 120408..

Условия резания		
		
CTCP115	CTCP125	CTCP135
CTCP125	CTC2135	CTC2135
CTC3110 CTCP115	CTCK120	CTCP125



-R28

- Односторонняя черновая геометрия
- Точение плоскости, копировальное, по длине
- Различные припуска обработки
- Для сталей повышенной прочности (800 Н/мм²)
- Хороший отвод стружки

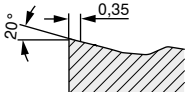
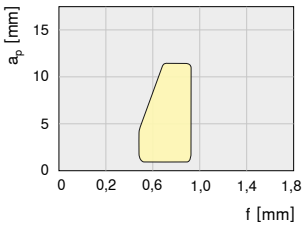

CNMM 190616..

Условия резания		
		
CTCP115	CTCP115 CTCP125	CTCP135
CTCP115	CTCP115 CTCP125	CTCP135
CTCP115	CTCP115 CTCP125	CTCP125



-R58

- Односторонняя черновая геометрия
- Точение по длине
- Легкое прерывистое резание
- Низкие силы резания
- Обработка на не жестких станках

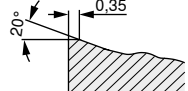
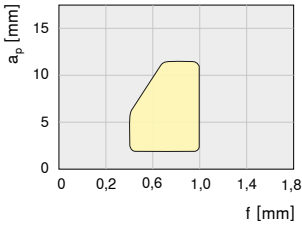

CNMM 190616..

Условия резания		
		
CTCP115	CTCP115 CTCP125	CTCP135
CTCP115	CTCP115 CTCP125	CTCP135
CTCP115	CTCP115 CTCP125	CTCP125



-R88

- Односторонняя черновая геометрия
- Точение по длине
- Высокие подачи
- Большие припуска
- Точение на удар

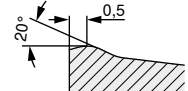
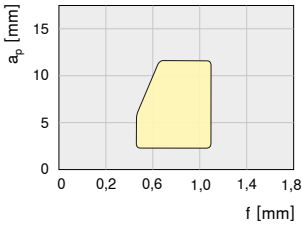

CNMM 190616..

Условия резания		
		
CTCP115	CTCP115 CTCP125	CTCP135
CTCP115	CTCP115 CTCP125	CTCP135
CTCP115	CTCP115 CTCP125	CTCP125