

Стружколом для позитивных пластин



-CF05

- Cermet: мелкий чистовой стружколом (полностью шлифованный)
- Хороший отвод стружки
- Высокое качество обработанной поверхности
- Низкие силы резания

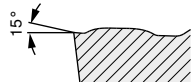
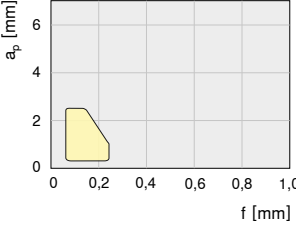

CCGT 09T308..

Условия резания		
		
СТЕР110		
СТЕР110		
СТЕР110		



-SF

- Чистовая обработка по контуру
- Хороший отвод стружки
- Высокое качество обработанной поверхности
- Низкие силы резания

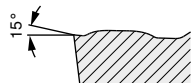
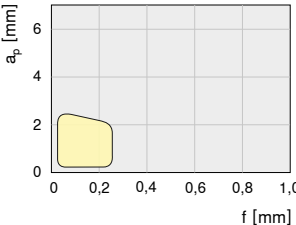

CCGT 09T308..

Условия резания		
		
СТСР115 ТСМ407	СТСР125 ТСМ10	СТСР135
СТСР125	СТСР2135	СТСР2135
	СТСР125	СТСР125
СТСР125	СТСР125	



-F23

- Мелкий чистовой стружколом (полностью шлифованный)
- Очень высокое качество обработанной поверхности
- Высокая повторяемость
- Низкие припуска

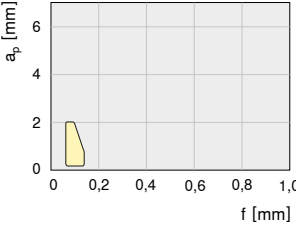

CCGT 09T308..

Условия резания		
		
СТР2120	СТР2120	
СТР2120		
СТР2120		
СТР2120		



-CF55

- Cermet: чистовая, полу-чистовая обработка
- Низкие силы резания
- Хороший отвод стружки
- Высокое качество обработанной поверхности

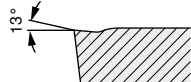
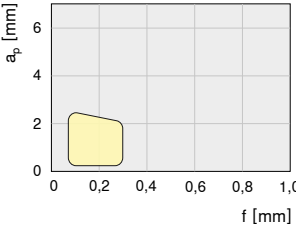

CCMT 09T308..

Условия резания		
		
СТЕР110		
СТЕР110		
СТЕР110		