

Стружколоммы для позитивных пластин

A29



-SMF

- Чистовая, получистовая обработка
- Низкие силы резания
- Хороший отвод стружки
- Высокое качество обработанной поверхности

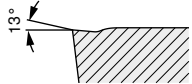
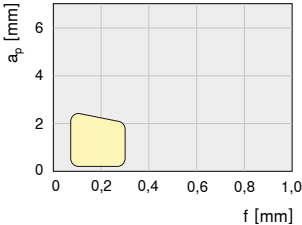

CCMT 09T308..

Условия резания		
CTCP115 TCM10	CTCP125 TCM10	CTCP125
CTCP125	CTCP135	CTCP135
CTCP115		

-SM

- Получистовая обработка
- Универсальное применение
- Стабильные режущие кромки
- Переменный припуск
- Широкая область применения

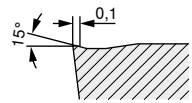
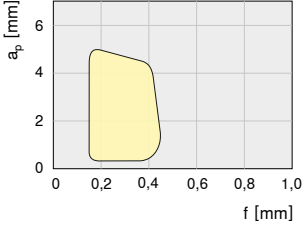

CCMT 09T308..

Условия резания		
CTCP115	CTCP125	CTCP135
CTCP125	CTC2135	CTC2135
CTC3110	CTCK120	CTCK120

-SMQ

- Позитивная Masterfinish геометрия
- Чистовая, получистовая обработка
- Очень высокие подачи
- Высокое качество обработанной поверхности

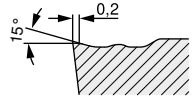
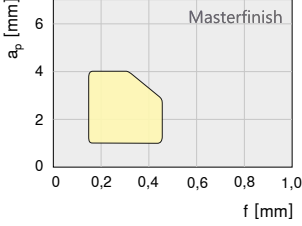

CCMT 09T308..

Условия резания		
CTCP115	CTCP125	
CTCP115	CTCP125	
CTCP115	CTCP125	

-M25

- Первый выбор для чистовой и получистовой обработки нержавеющих сталей
- Гладкое резание
- Высокое качество обработанной поверхности
- Низкая вероятность наклепа

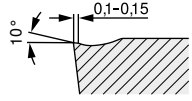
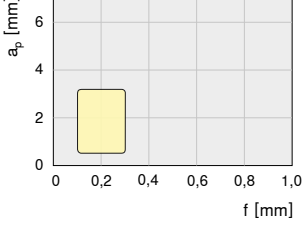

CCMT 09T308..

Условия резания		
		CTPM125
	CTPM125	CTPM125
CTPM125	CTPM125	