

# Стружколом для позитивных пластин

**-M55**

- Первый выбор для получерновой и черновой обработки нержавеющей стали
- Гладкое или слегка прерывистое резание
- Хороший отвод стружки
- Стабильные режущие кромки

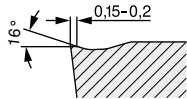
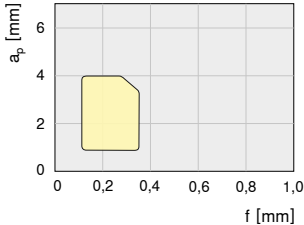

CCMT 09T308..

Условия резания		
		CTPM125
	CTPM125	CTPM125
CTPM125	CTPM125	

**-23P**

- Низкая вероятность наклепа
- Хороший отвод стружки при обработке мягких алюминиевых сплавов

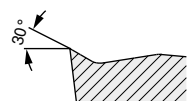
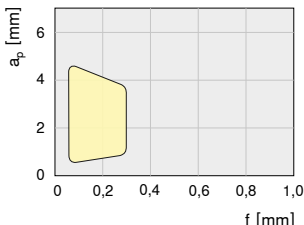

CCGT 09T308..

Условия резания		
H216T	H216T	H216T

**-25P**

- Острые режущие кромки
- Хороший отвод стружки при обработке мягких алюминиевых сплавов
- Низкая вероятность наклепа

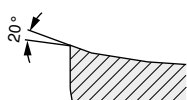
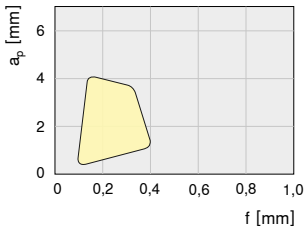

CCGT 09T308..

Условия резания		
AMZ	AMZ	
AMZ	AMZ	
AMZ	AMZ	
H210T	H210T	H210T
AMZ	AMZ	

**-25Q**

- Masterfinish стружколом
- Высокие подачи
- Высокое качество обработанной поверхности
- Хороший отвод стружки при обработке мягких алюминиевых сплавов
- Низкая вероятность наклепа

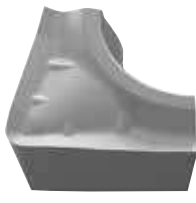

CCGT 09T308..

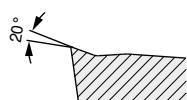
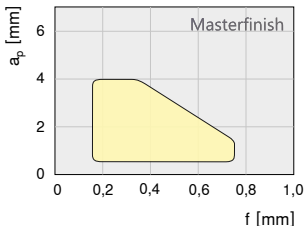
Условия резания		
H210T		
H210T	H210T	
H210T	H210T	
H210T	H210T	H210T
H210T	H210T	